

DESCRIPCIÓN DE LA MÁQUINA

La llenadora de sustrato RT12 es principalmente adecuada para el llenado de bandejas, macetas y barquetas que deberán trasplantarse.

El sistema de caída del sustrato se dosifica con control electrónico, lo cual aporta versatilidad a esta máquina, apta para recipientes (bandejas, macetas, cubetas) tanto ligeros como pesados.

Permite llenar cada alvéolo con la misma cantidad y densidad de sustrato, a fin de garantizar un crecimiento homogéneo de las plántulas.

La llenadora puede usarse de manera independiente o en línea con otras máquinas.

pág. 58-59

ACCESORIOS

47 48 49 50 51 54 55 58

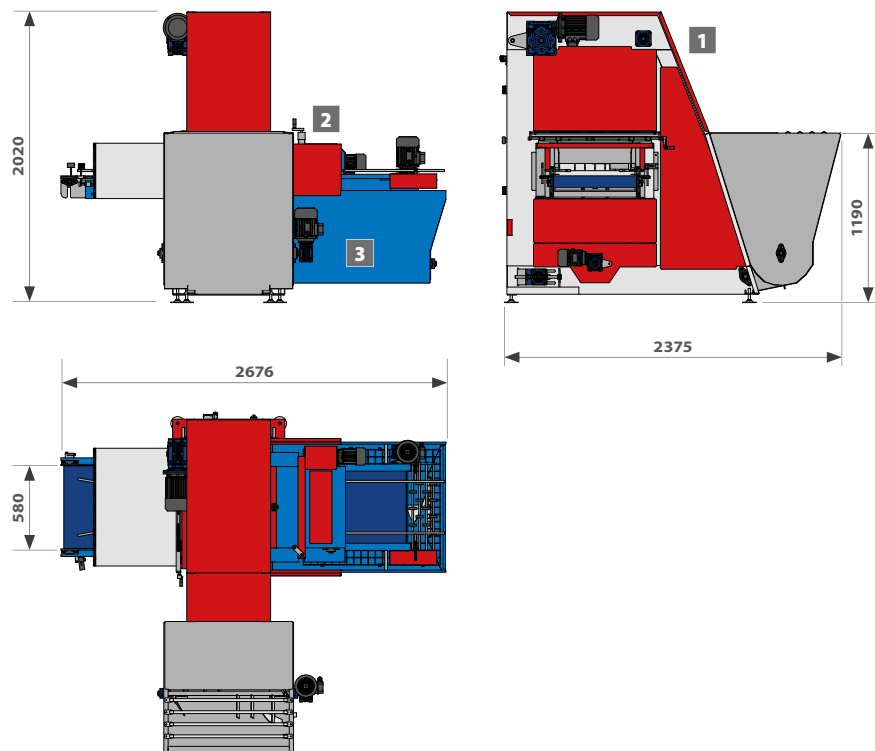

RT12 versión izquierda con panel eléctrico del lado derecho, compactador de sustrato y transportador de salida motorizado con 4 filas de rodillos (accesorios opcionales).

CARACTERÍSTICAS TÉCNICAS

- 1 Elevador de cangilones para sustrato con doble cadena.
 - 2 Igualador de doble tornillo sinfín y cepillo de limpieza bandejas.
 - 3 Recirculación completa del sustrato residual.
- Dosificador de sustrato con ajuste electrónico de la capacidad.
 - Panel eléctrico start/stop, emergencia y fin de carrera.
 - Realizable en versión derecha o izquierda.

DATOS TÉCNICOS	UDM	RT12	RT12 A	RT12 E
PRODUCCIÓN HORARIA (máx)	bandejas/hora	600	600	600
MEDIDAS BANDEJAS (máx)	mm	600x400	750x400	750x500
ALTURA BANDEJAS (máx)	mm	220	220	220
PESO	kg	790	790	790
POTENCIA INSTALADA	kW	4	4	4
CAPACIDAD TOLVA	l	600	600	600

ACCESORIOS

LLENADORAS DE SUSTRATO

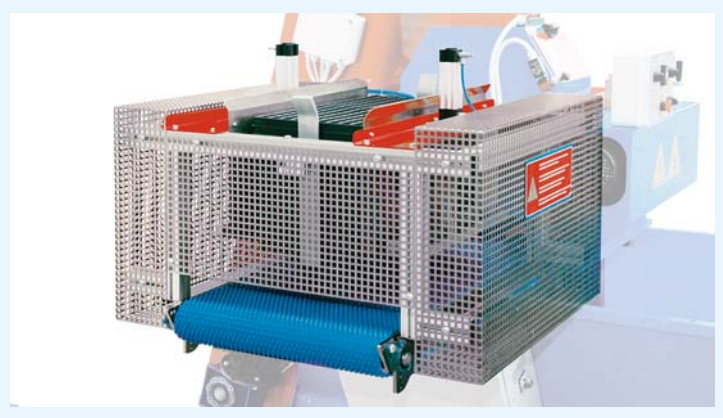

Distribuidor electroneumático con **3 movimientos** para bandejas termoformadas en PE - PET.

47

DISPONIBLE PARA:

TODAS LAS LLENADORAS DE SUSTRATO

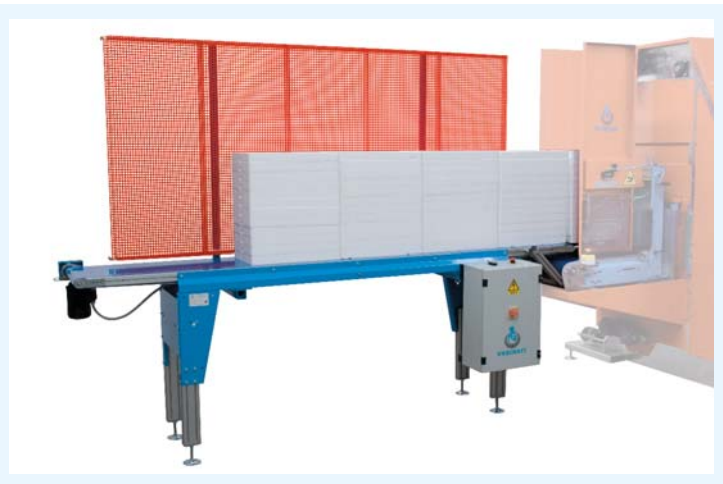

Cinta de alimentación de bandejas individuales o pilas vacías para el distribuidor. L = 3300/4300/5300/6300 mm.

50

DISPONIBLE PARA:

TODAS LAS LLENADORAS DE SUSTRATO



Distribuidor electroneumático de **2 movimientos**, ajustable con una sola manivela para bandejas de poliestireno y portabarquetas.

48

DISPONIBLE PARA:

TODAS LAS LLENADORAS DE SUSTRATO



Distribuidor de bandejas pesadas de plástico de inyección en polipropileno PP.

49

DISPONIBLE PARA:

TODAS LAS LLENADORAS DE SUSTRATO

- Cinta de avance de velocidad ajustable electrónicamente **de 200 a 800 bandejas por hora**.
- **Compactador de sustrato de movimiento giratorio con excéntrico**, para densidad ajustable.
- **Dispositivo de vaciado sustrato** de tolva con inversor.
- **Extensión de la tolva** para sustrato con capacidad adicional de 500 l.

DISPONIBLE PARA: RT12

- **Mesa vibratoria** en la cinta de avance de la llenadora.

DISPONIBLE PARA: TODAS LAS LLENADORAS DE SUSTRATO





Estos son **algunos de los accesorios disponibles** para nuestras **llenadoras de sustrato**.
Nuestro **departamento técnico** se encuentra a disposición **para aconsejarles** el accesorio más adecuado a sus necesidades.

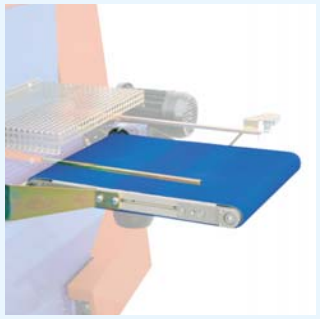

51 **Cinta de aceleración de salida** (530 mm) para la conexión con otras máquinas.

DISPONIBLE PARA:
TODAS LAS LLENADORAS DE SUSTRATO

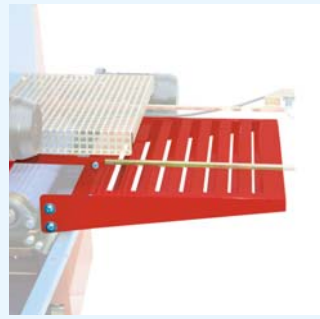

52 **Mesa fija de salida.**

DISPONIBLE PARA:
RC65, RE14



53 **Cinta de recuperación del sustrato residual.**

DISPONIBLE PARA:
RC65, RE14



54 **Sistema rápido de autocentrado y ajuste del ancho bandejas mediante manivelas.**

DISPONIBLE PARA:
RN12, RC65, RT12



55 **Tolva de sustrato de 900 l.**

DISPONIBLE PARA:
RN12, RT12



56 **Tolva de 1000 l con compuerta ajustable.**

DISPONIBLE PARA:
RC65, RE14

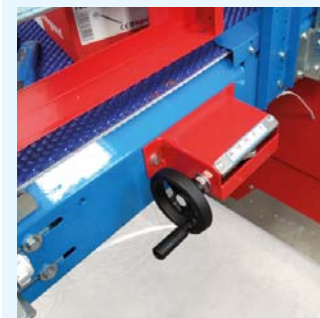

57 **Dispositivo de ajuste para bandejas con pie.**

DISPONIBLE PARA:
RN12, RC65, RE14

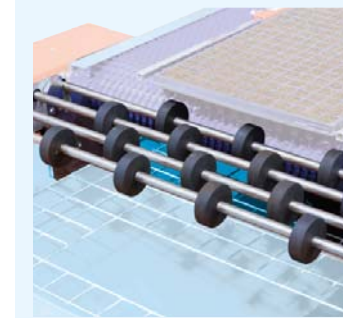

58 **Transportador de salida motorizado, con 4 filas de rodillos.**

DISPONIBLE PARA:
TODAS LAS LLENADORAS DE SUSTRATO



59 **Kit de ruedas para desplazamiento manual.**

DISPONIBLE PARA:
RC65, RE14

